

PSPICE – simulazione sommatore, comparatori

Davide Piccolo

II *SOMMATORE*

- ◆ Il *sommatore* è un circuito che effettua la soma bit per bit di cifre binarie. Può essere definito su di un numero arbitrario N di bit.
- ◆ Si distingue in *semisommatore* e *sommatore completo* a seconda se contiene o meno il trattamento del "riporto" (Carry flag)

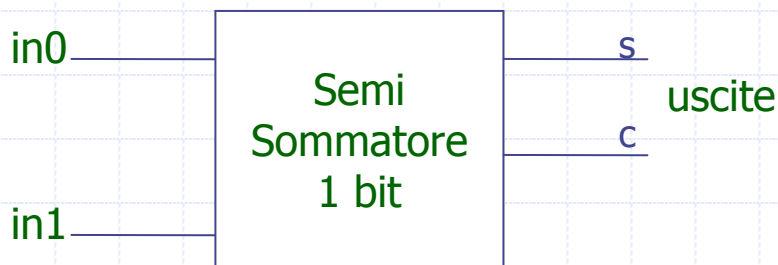

In1	In0	S	C
0	0	0	0
0	1	1	0
1	0	1	0
1	1	0	1

II *SOMMATORE* completo

- ◆ Il *sommatore* completo deve tener conto del *carry flag* che gli arriva dagli stadi di somma precedenti
- ◆ Solo i bit *meno significativi* possono essere sommati con un semisommatore.

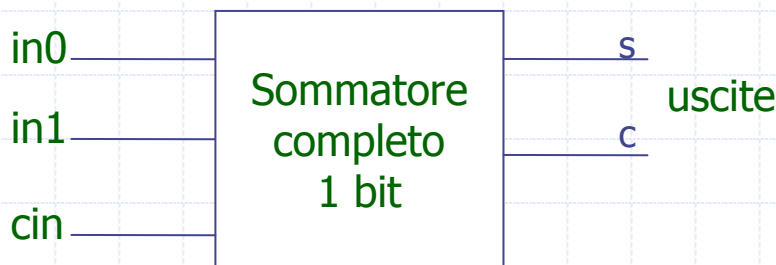

In1	In0	Cin	S	C
0	0	0	0	0
0	1	0	1	0
1	0	0	1	0
1	1	0	0	1
0	0	1	1	0
0	1	1	0	1
1	0	1	0	1
1	1	1	1	1

Implementazione Del semisommatore

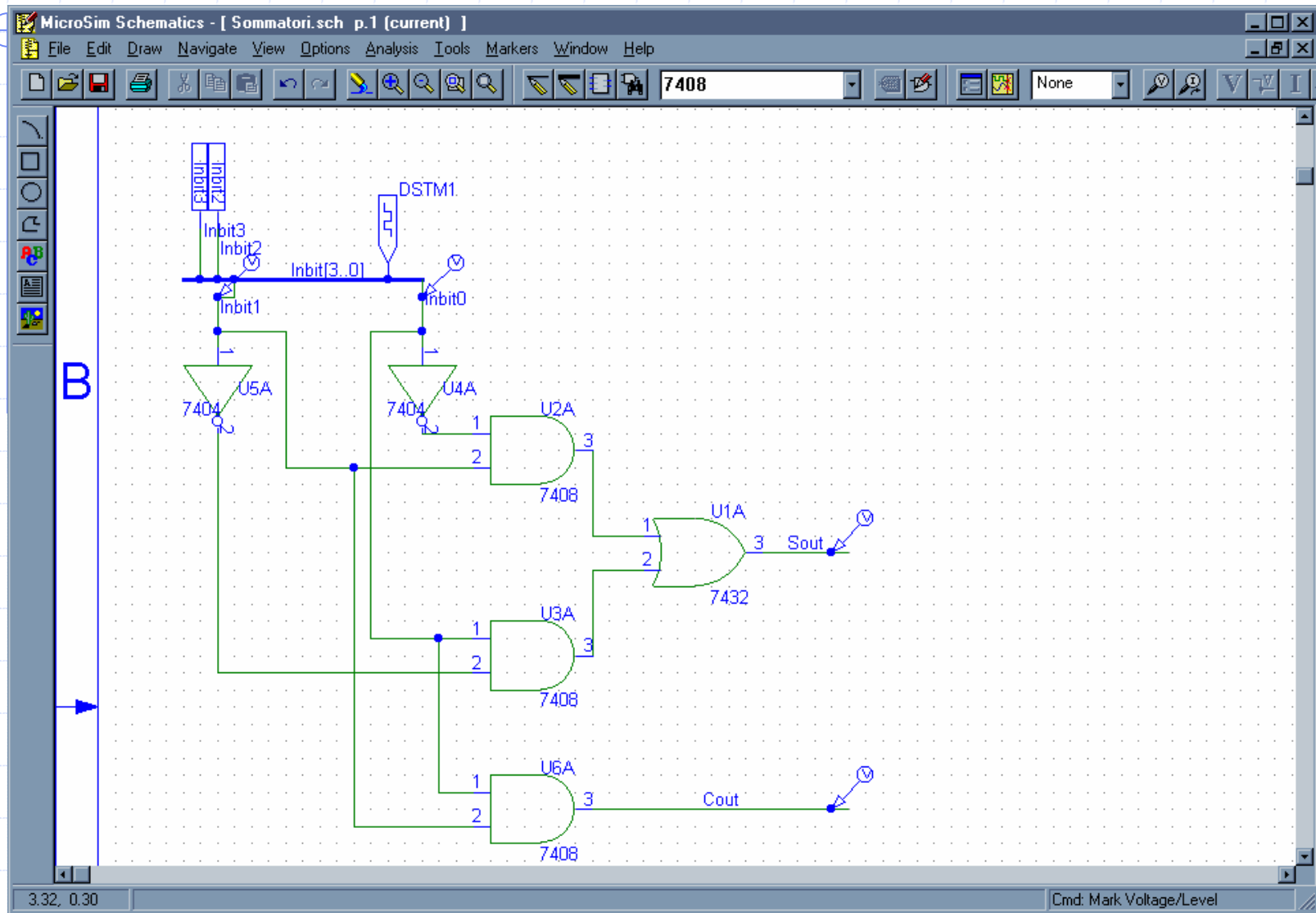

Risultato Della Simulazione

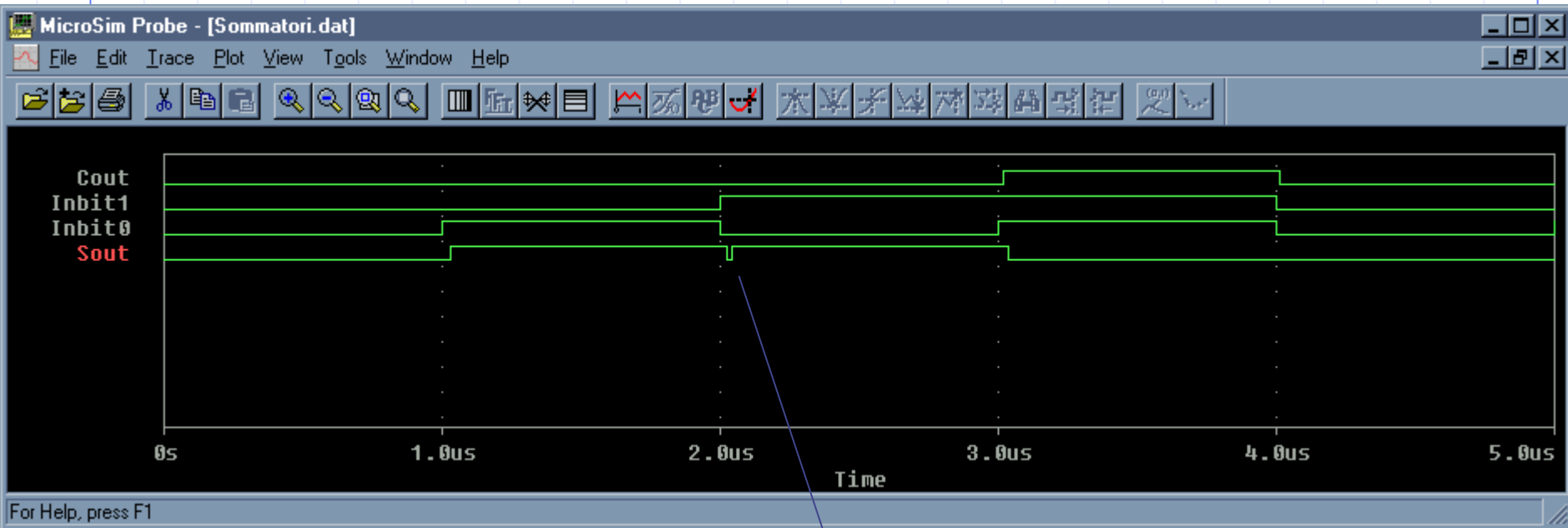

Da notare la spike
derivante dai ritardi
relativi...

Implementazione Del sommatore Completo

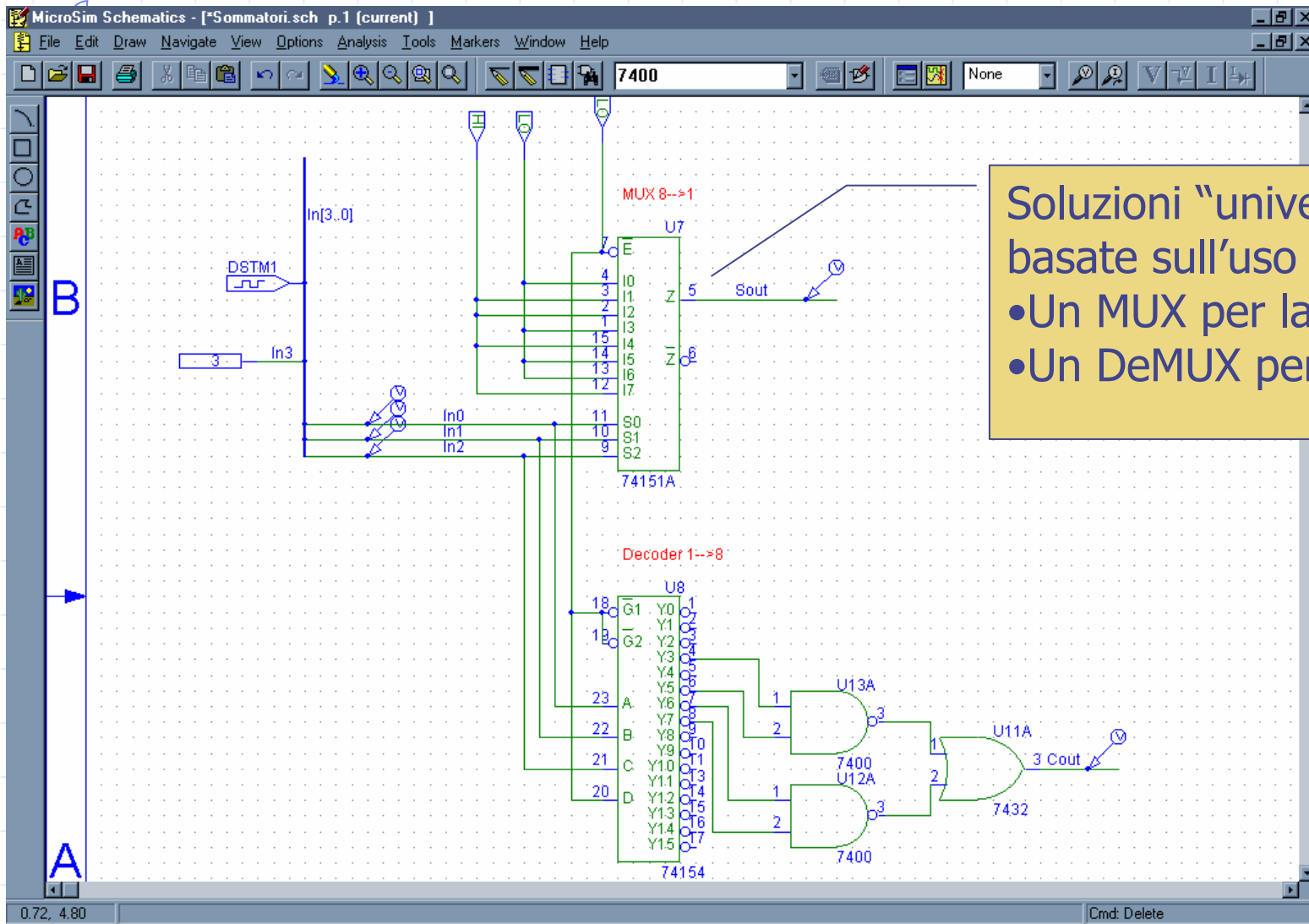

Soluzioni "universali" basate sull'uso di:

- Un MUX per la somma
- Un DeMUX per il Carry

Risultato Della Simulazione

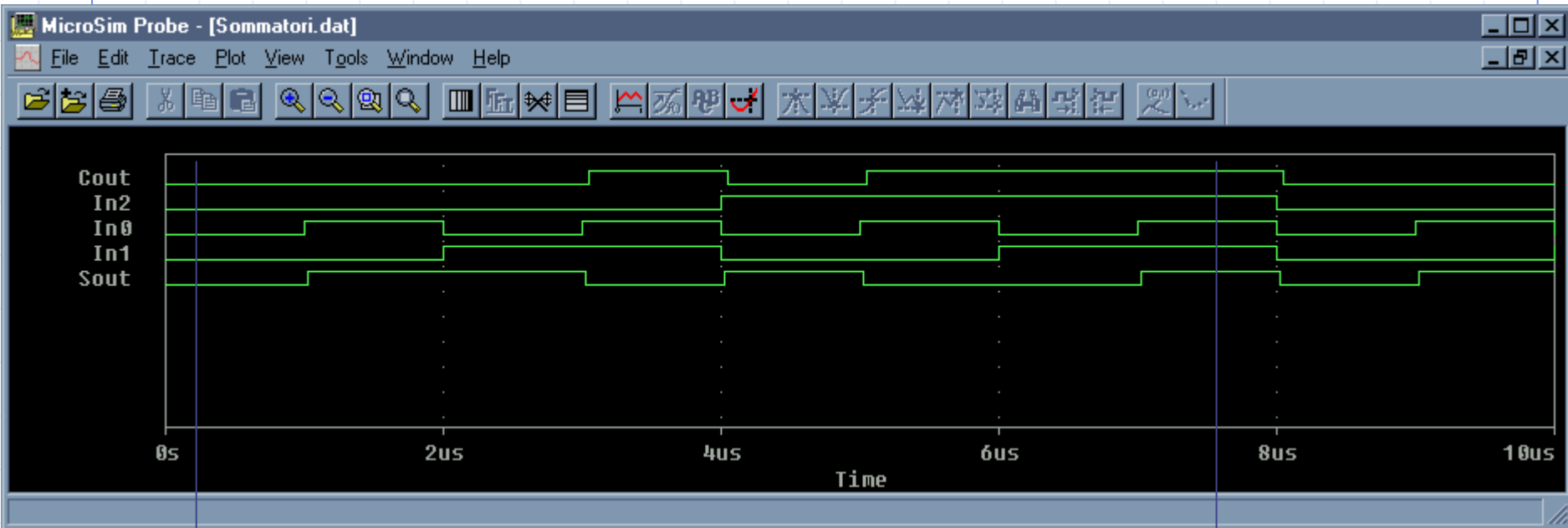

In=0,0
Cin=0

In=1,1
Cin=1

Sommatore integrato

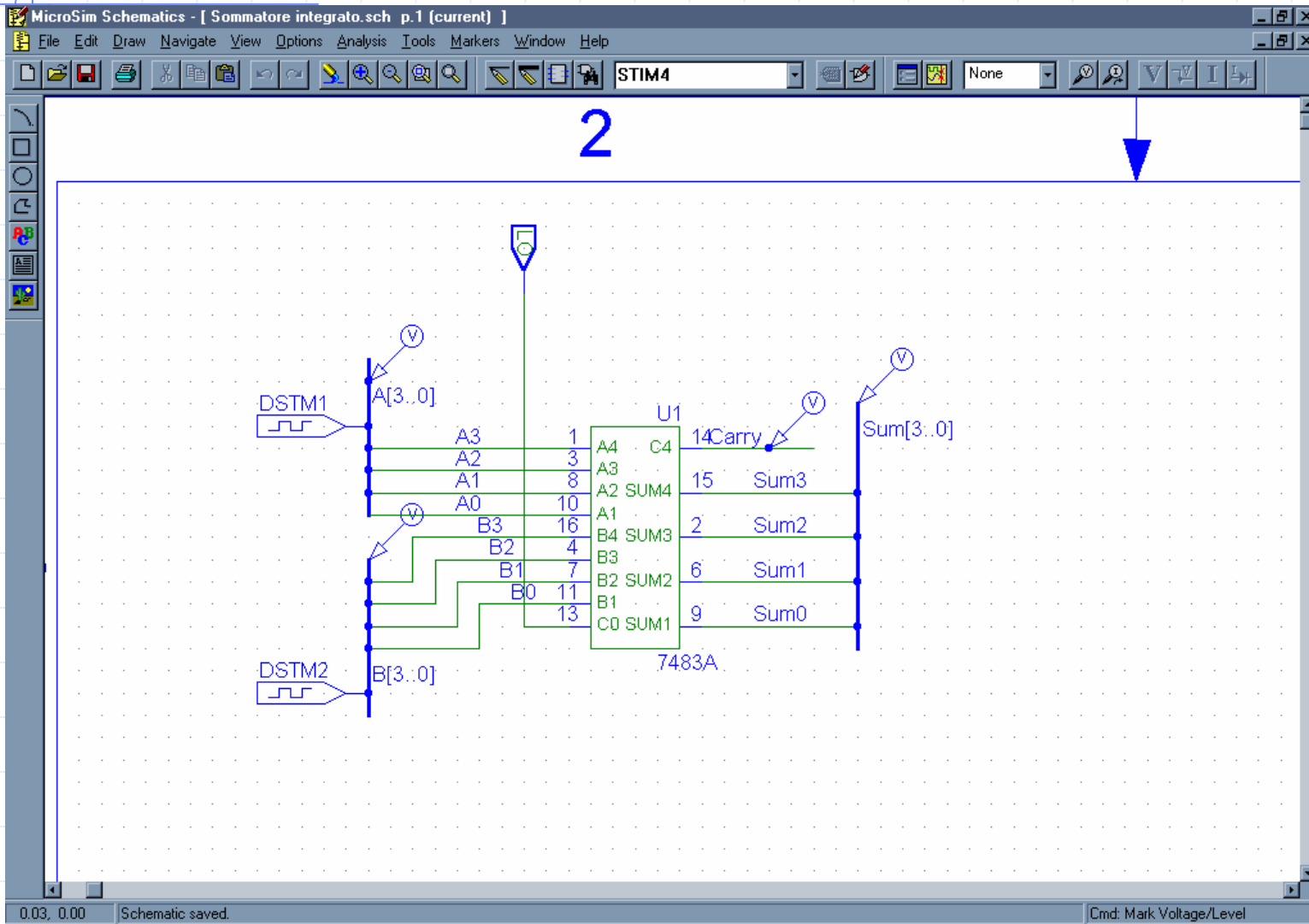

Stimoli opportuni...

DSTM1 PartName: STIM4

Name	Value
TIMESTEP	= 200ns

TIMESTEP=200ns
COMMAND1=0s 0000
COMMAND2=label=startloop
COMMAND3=+1c incr by 0001
COMMAND4=+1c goto startloop -1 times
COMMAND5=
COMMAND6=

Include Non-changeable Attributes
 Include System-defined Attributes

Save Attr
Change Display
Delete

DSTM2 PartName: STIM4

Name	Value
TIMESTEP	= 3200ns

TIMESTEP=3200ns
COMMAND1=0s 0000
COMMAND2=label=startloop
COMMAND3=+1c incr by 0001
COMMAND4=+1c goto startloop -1 times
COMMAND5=
COMMAND6=

Include Non-changeable Attributes
 Include System-defined Attributes

Save Attr
Change Display
Delete
OK
Cancel

Tempo totale di simulazione

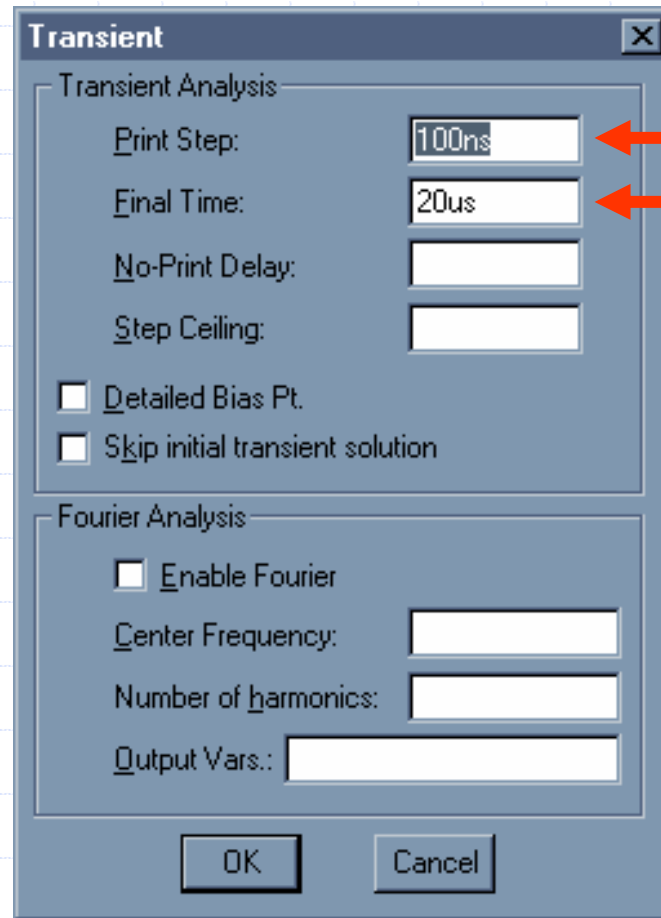

$$20\mu\text{s}/100\text{ns} = 20000/100 = 200 \text{ passi}$$

Risultato della simulazione

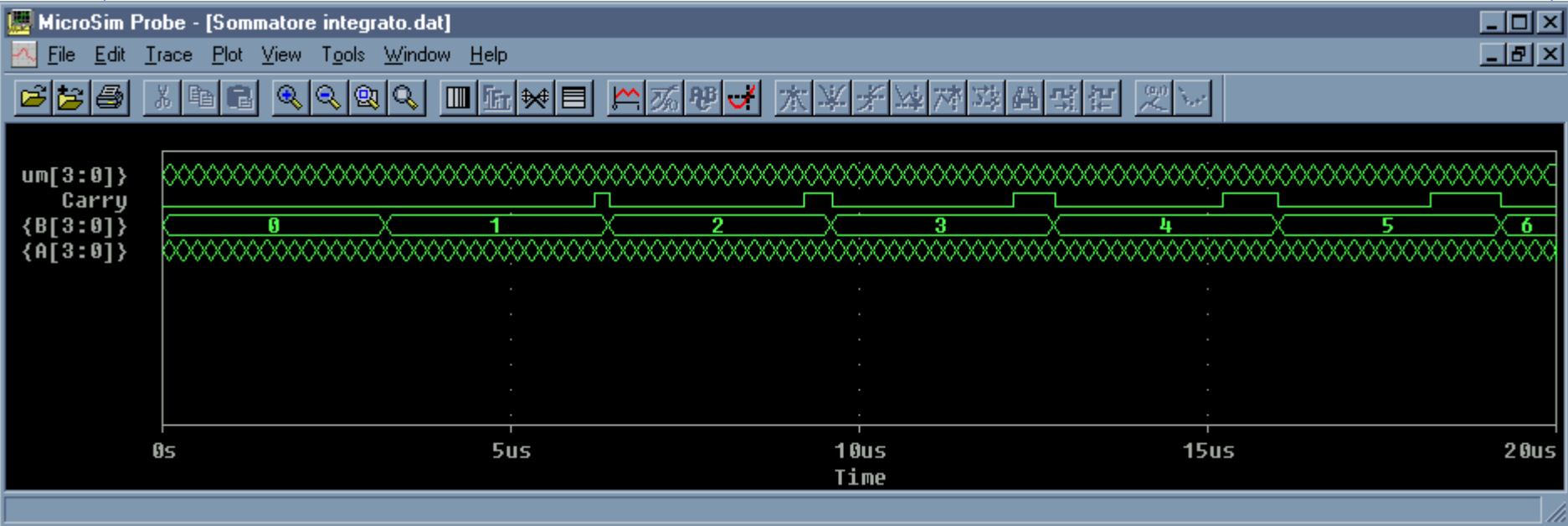

I comparatori numerici

- ◆ I comparatori sono dei circuiti combinatori in grado di confrontare tra di loro due numeri binari
- ◆ All'ingresso del circuito arrivano i bit dei due numeri da confrontare e in uscita solo una di tre linee va allo stato logico alto a seconda che il primo numero in ingresso sia uguale, maggiore o minore del secondo numero in ingresso.

Mappe di karnaugh del comparatore a due bit

		a = b						a > b			
a2a1 b2b1		00	01	10	11	a2a1 b2b1		00	01	10	11
		00	1	0	0			0	00	0	1
01	0	1	0	0	01	0	0	1	1	1	1
10	0	0	1	0	10	0	0	0	0	1	1
11	0	0	0	1	11	0	0	0	0	0	0

		a < b			
a2a1 b2b1		00	01	10	11
		00	0	0	0
01	1	0	0	0	
10	1	1	0	0	
11	1	1	1	0	

A = B

$$\begin{aligned}
 Y &= \overline{A_1}\overline{B_1}\overline{A_2}\overline{B_2} + \overline{A_1}\overline{B_1}A_2B_2 + \\
 &A_1B_1\overline{A_2}\overline{B_2} + A_1B_1A_2B_2 = \\
 &\overline{A_1}\overline{B_1}(\overline{A_2}\overline{B_2} + A_2B_2) + A_1B_1(\overline{A_2}\overline{B_2} + A_2B_2) \\
 &= (\overline{A_1}\overline{B_1} + A_1B_1) (\overline{A_2}\overline{B_2} + A_2B_2) = \\
 &A_1 \oplus B_1 \cdot A_2 \oplus B_2
 \end{aligned}$$

A > B

$$\begin{aligned}
 Y &= A_1\overline{A_2}\overline{B_1}\overline{B_2} + A_1A_2\overline{B_1}B_2 + A_2\overline{B_2} \\
 &= A_1B_1 \cdot (A_2 \oplus B_2) + A_2\overline{B_2}
 \end{aligned}$$

A < B

$$\begin{aligned}
 Y &= \overline{A_1}\overline{A_2}B_1\overline{B_2} + \overline{A_1}A_2B_1B_2 + \overline{A_2}B_2 \\
 &= \overline{A_1}B_1 \cdot (A_2 \oplus B_2) + \overline{A_2}B_2
 \end{aligned}$$

Schematico Comparatore

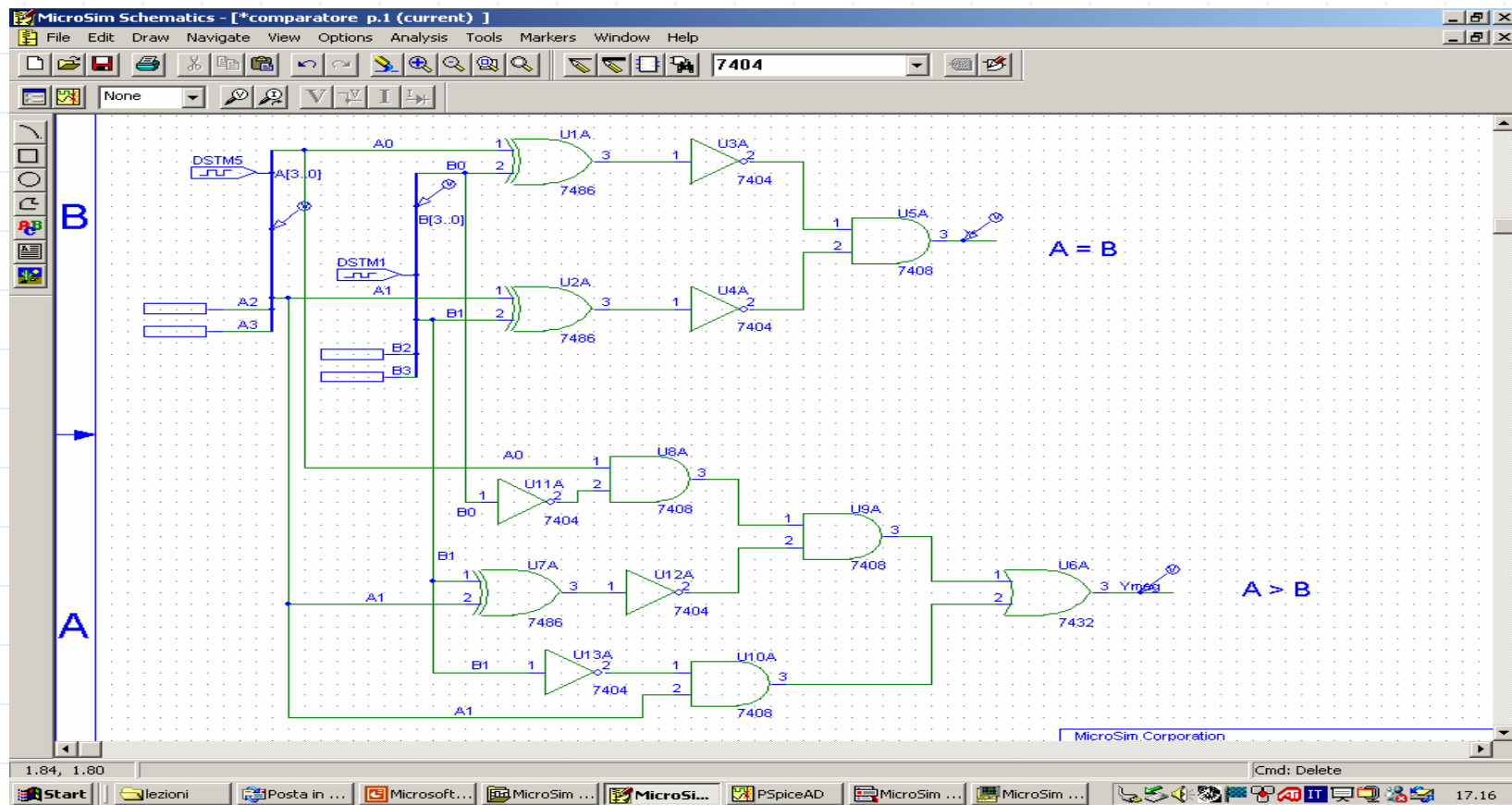

Simulazione del circuito

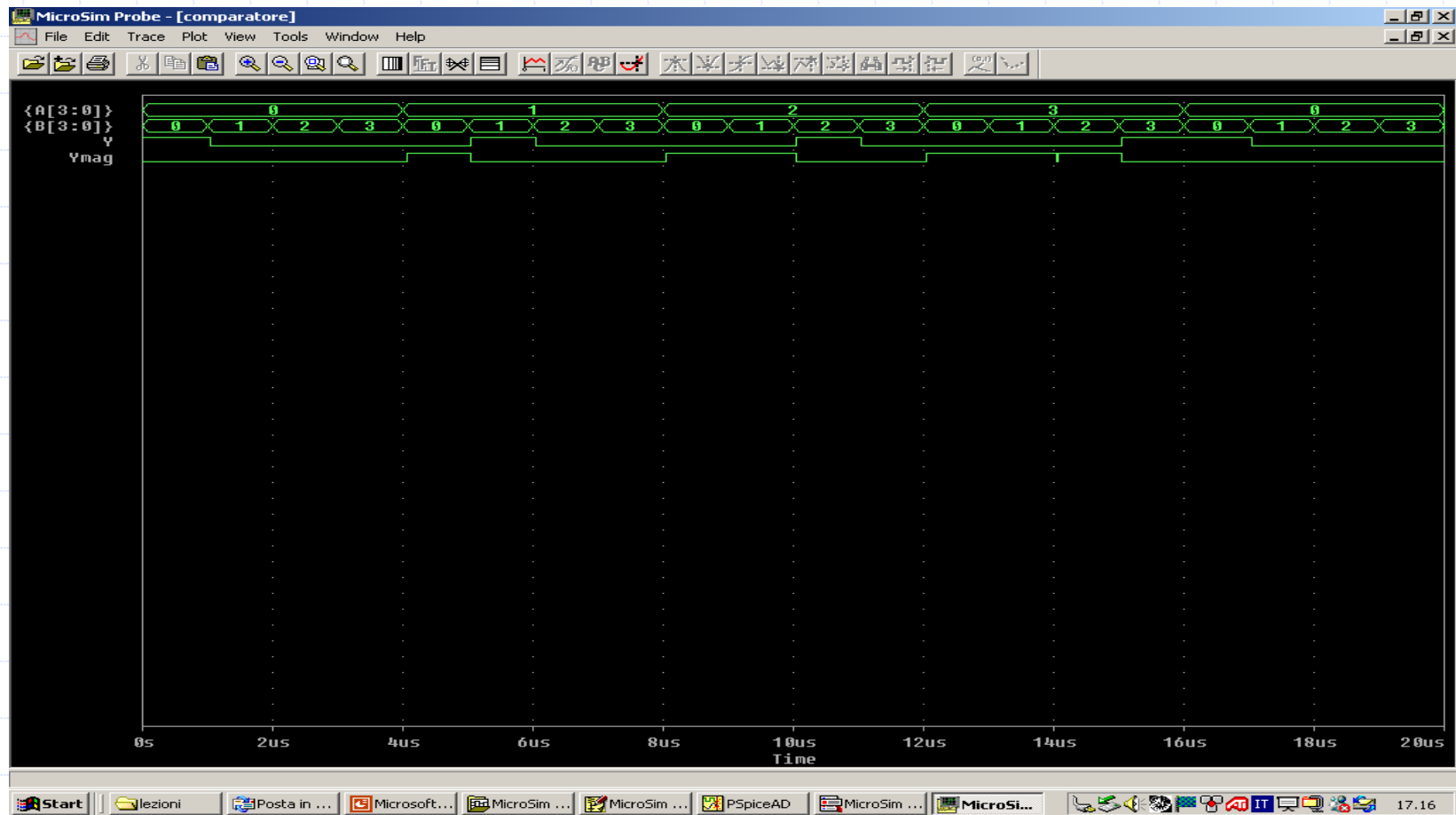

Comparatore a 4 bit (integrato 7485)

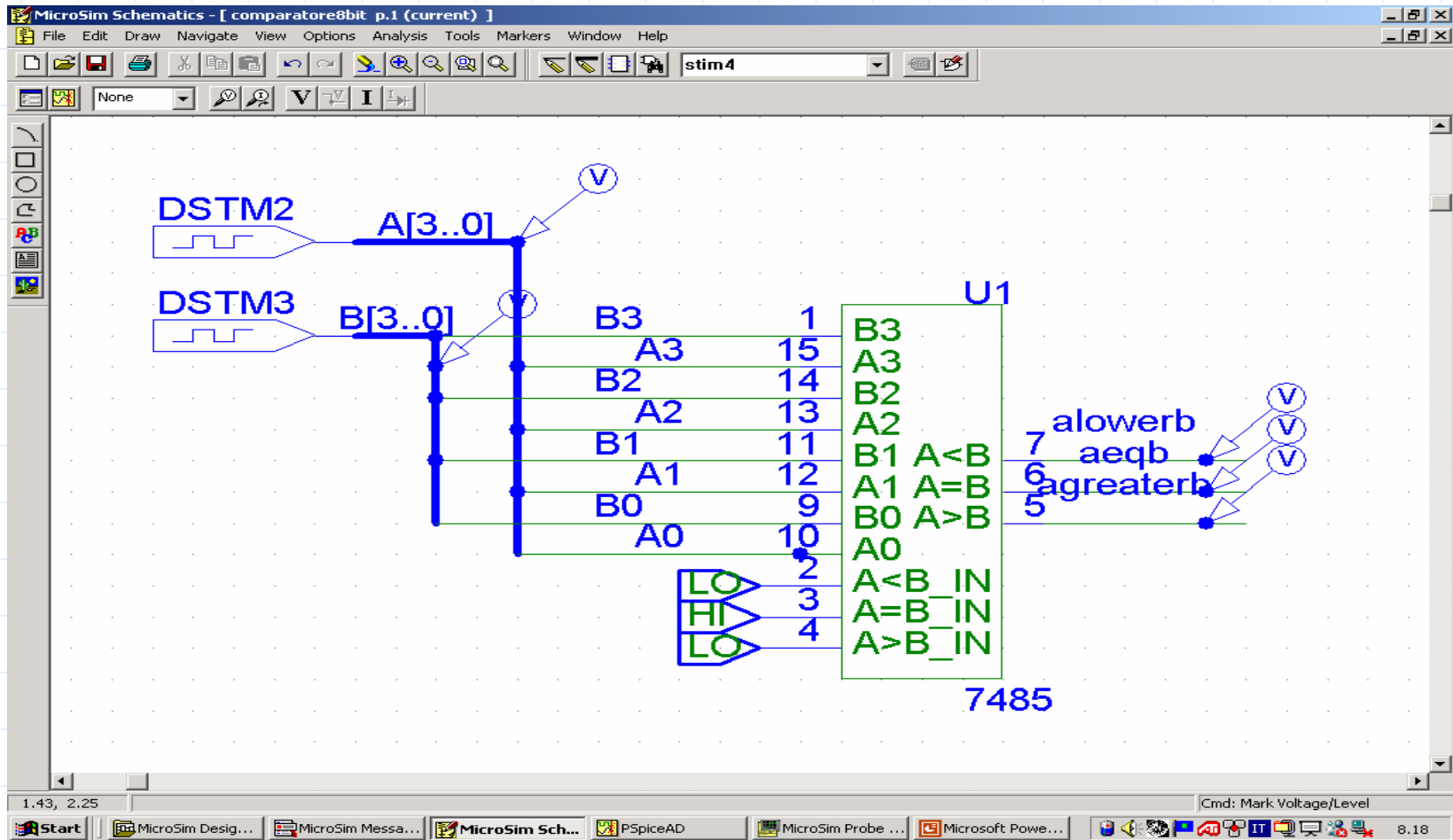

Simulazione circuito

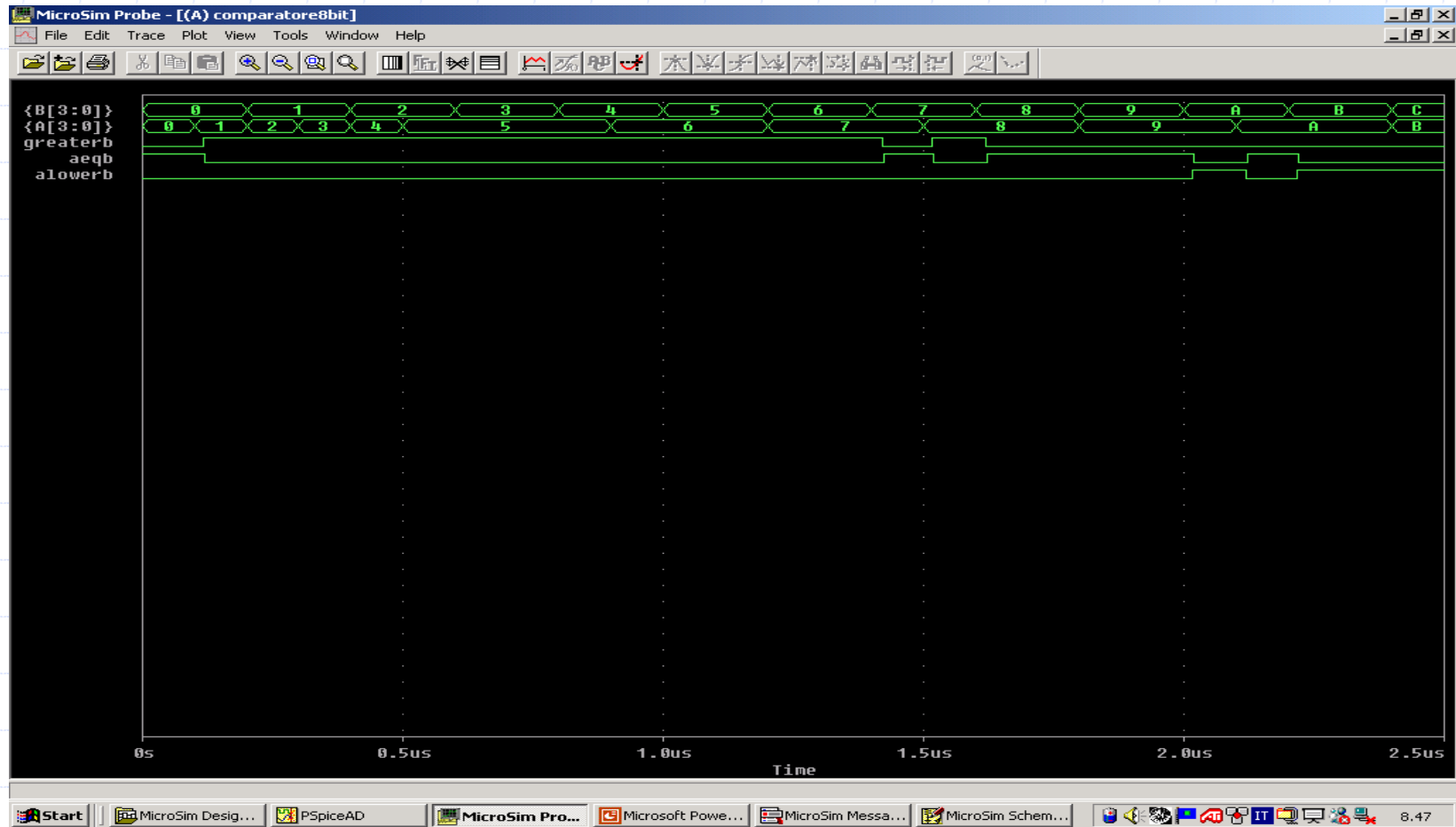

Comparatore a 8 bit

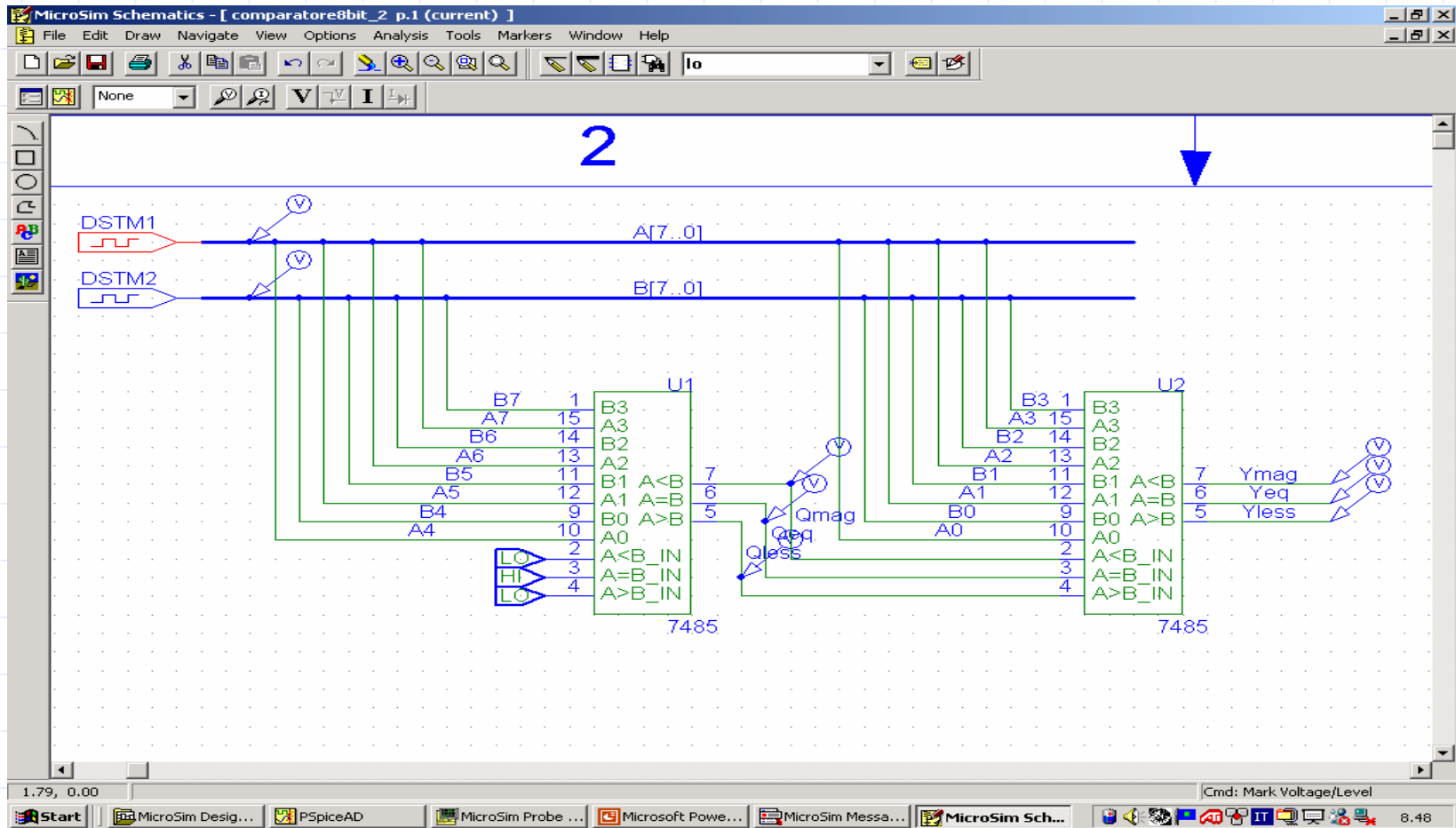

Simulazione del circuito

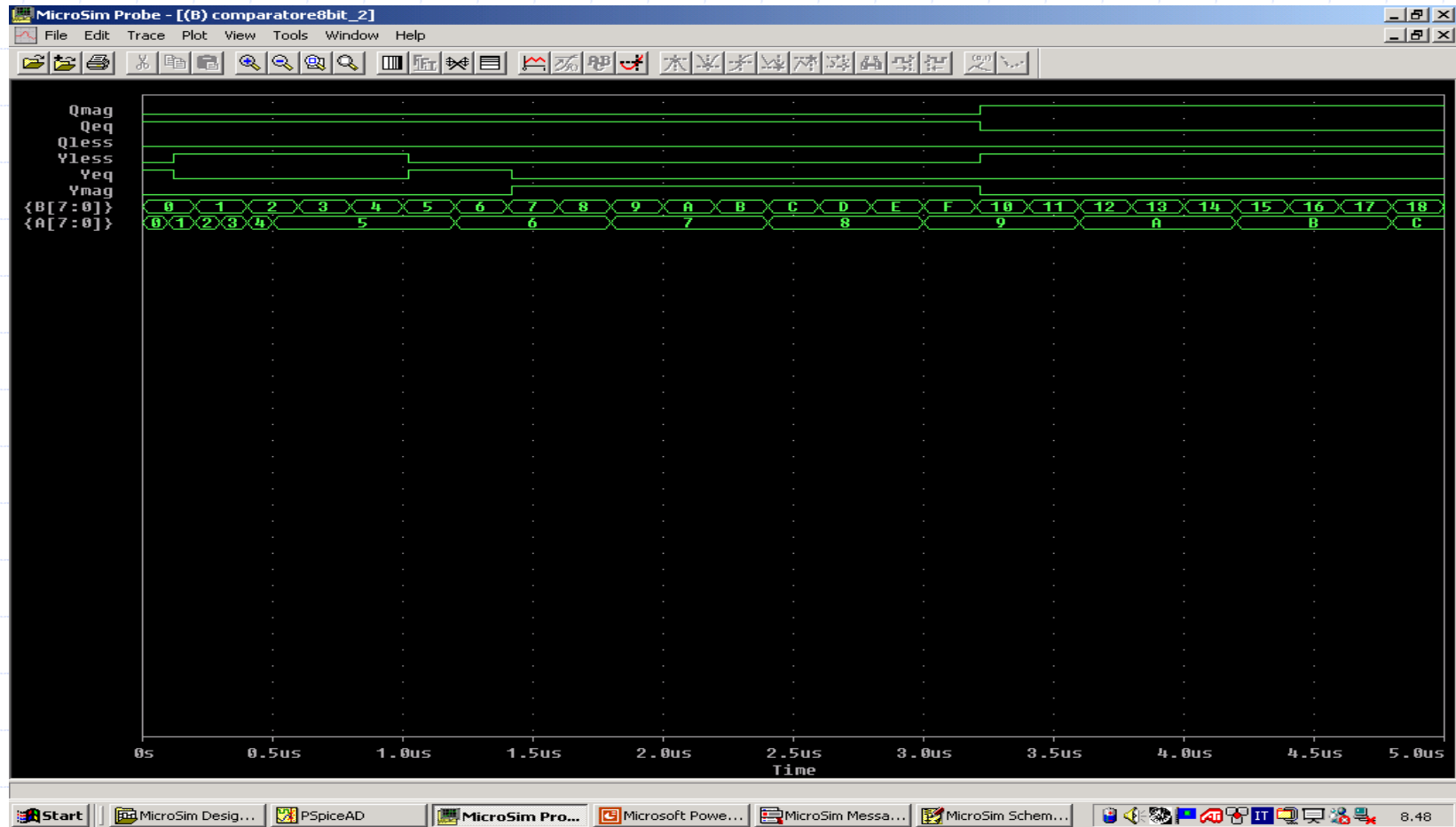

Decodifica per display 7 segmenti

- ◆ Da codice BCD a pilotaggio segmenti
 - A catodo comune (accesi se H)
 - Ad anodo comune (accesi se L)

Decodifica per display LED/LCD: tabella della verità

◆ A catodo comune (H)

Tutto ON

Tutto OFF

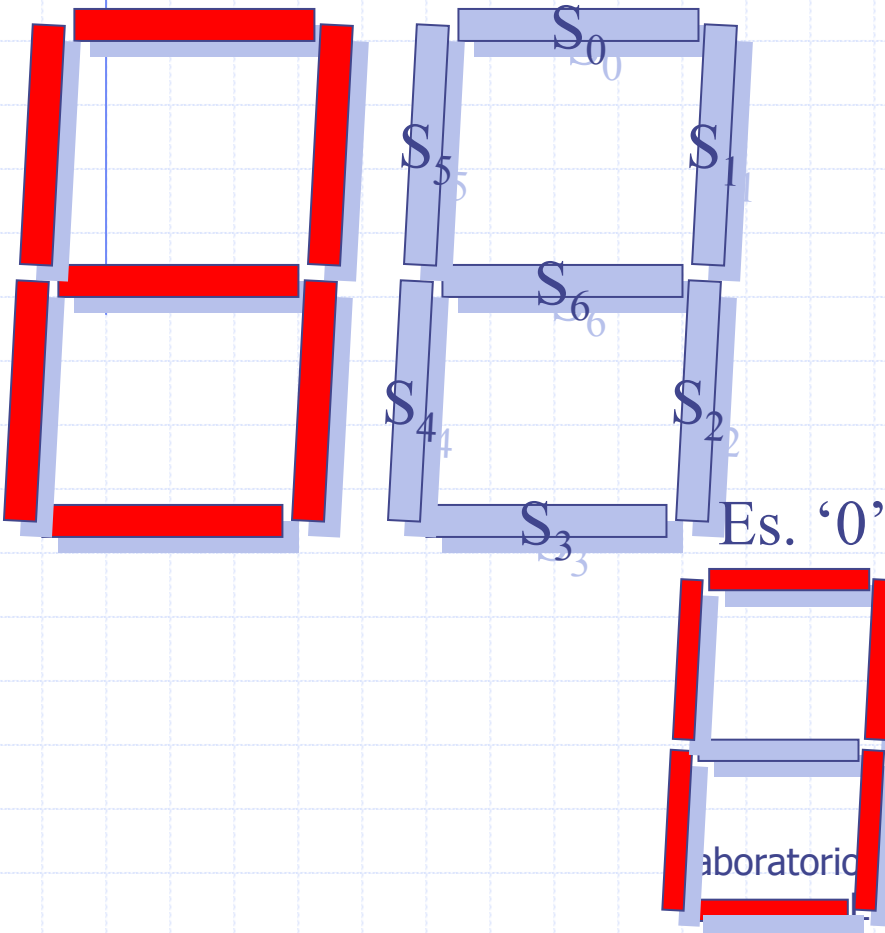

Code	S ₀	S ₁	S ₂	S ₃	S ₄	S ₅	S ₆
0	H	H	H	H	H	H	L
1	L	H	H	L	L	L	L
2	H	H	L	H	H	L	H
3	H	H	H	H	L	L	H

Logica della decodifica

- ◆ Si basa sulla semplice interpretazione della tabella della verità (in forma SOP o POS opportunamente minimizzata)
- ◆ Per la simulazione ci serviamo di un circuito preesistente (7449)

Lo schematic

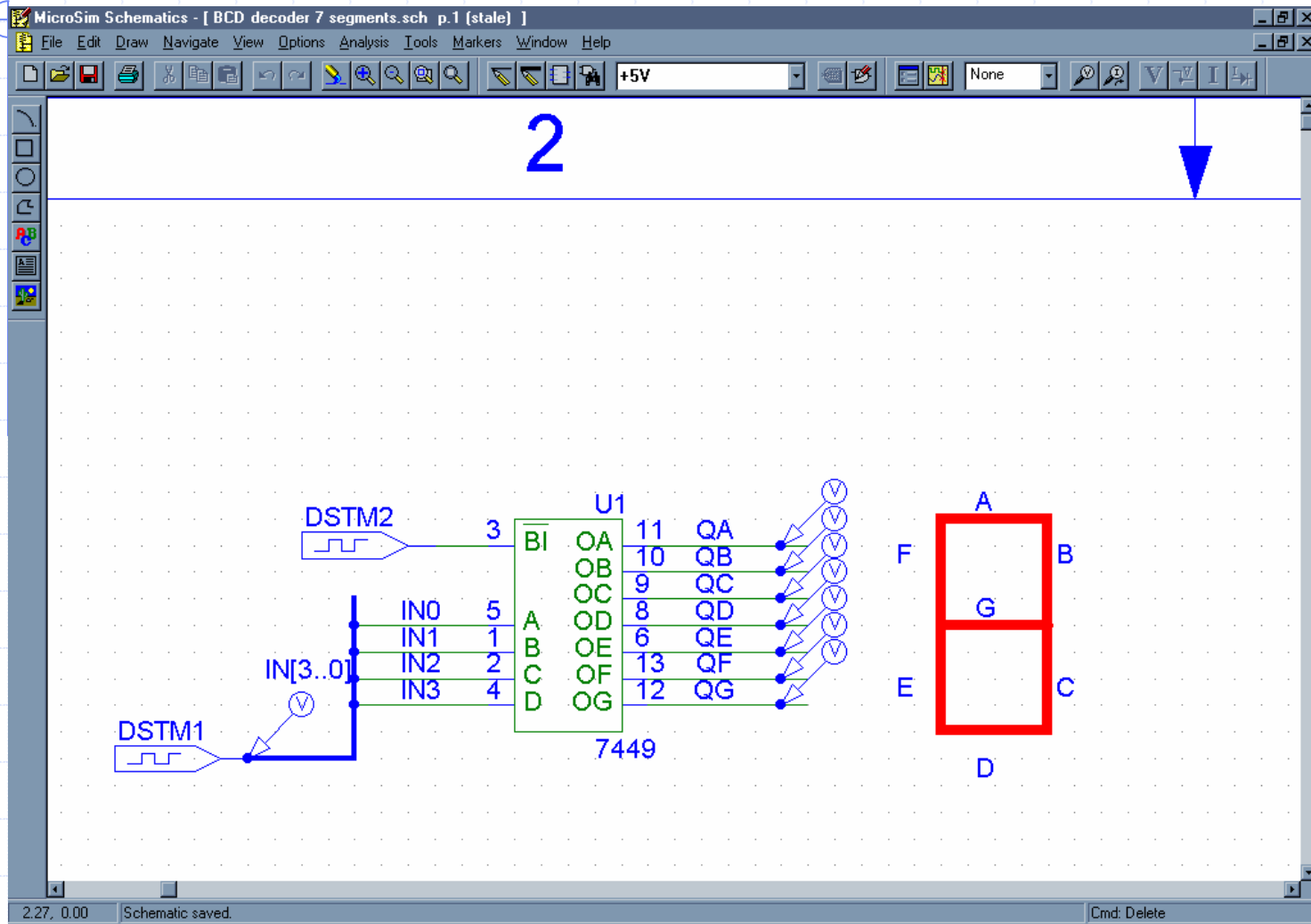

Risultato di una simulazione

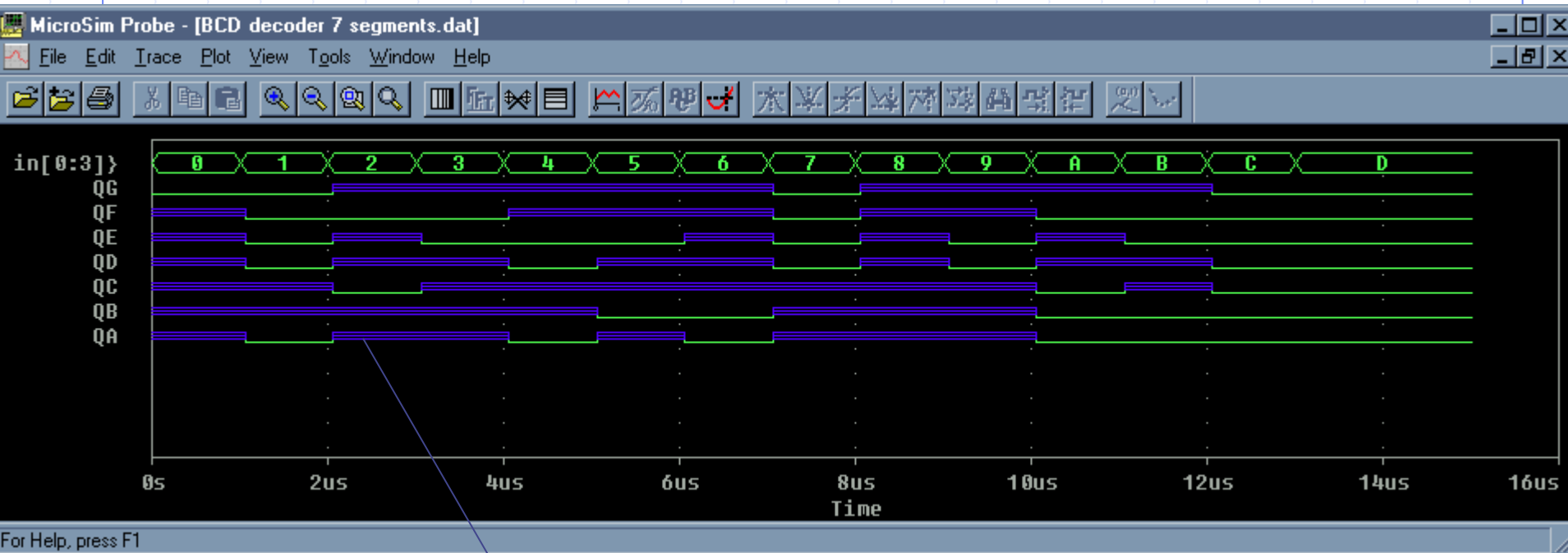

Da notare lo stato di alta impedenza dovuta ad uscite a collettore aperto mancanti di connessioni esterne

Esempi di esercizi di esame (I)

Si dispone di 4 pile, due di 1.5 V, un di 3 V ed una di 4.5 V. Associando lo stato logico 1 quando la pila è attivata e lo stato logico 0 quando non è attivata, progettare un circuito combinatorio che funga da sistema di controllo con le specifiche seguenti:

- Ha 4 uscite U_0, U_1, U_2, U_3
- Chiamando V_t la somma delle tensioni delle pile attivate, le uscite assumeranno i seguenti valori:
 - ◆ $V_t > 6 \text{ V}$ $U_0 = 1$
 - ◆ $4.5 \text{ V} < V_t \leq 6 \text{ V}$ $U_1 = 1$
 - ◆ $3 \text{ V} < V_t \leq 4.5 \text{ V}$ $U_2 = 1$
 - ◆ $1.5 \text{ V} \leq V_t \leq 3 \text{ V}$ $U_3 = 1$

Progettare il sistema con una rete basata su un decoder e simularne il funzionamento ricavandone la tabella di verità

Esempi di esercizi di esame (II)

Una bilancia ha una portata massima di 15 Kg e su di essa si possono trovare uno o più oggetti: A, B, C, D che pesano rispettivamente 7 Kg; 4 Kg; 3 Kg; 5 Kg. Associando lo stato logico 1 quando il peso è posto sulla bilancia, progettare un circuito digitale ad una uscita Y tale che $Y=1$ solo se il peso complessivo posto sulla bilancia supera la portata.

Realizzare il circuito mediante un multiplexer 4 a 1. Simulare e ricavare la tabella di verità completa del circuito.

Esempi di esercizi di esame (III)

Una compagnia di avventurieri si imbatte in un'idra. Per sconfiggerla **il mago** del gruppo (7 livello, modificatore di intelligenza = +7) può lanciare un incantesimo, **il chierico** (6 livello, modificatore di saggezza = +5) può lanciare un incantesimo "distruggere un essere vivente" mentre **il ladro** può usare l'oggetto "Freccia assassina superiore". A ciascun incantesimo e oggetto magico è associata una classe di difficoltà (CD) secondo la seguente tabella:

incantesimo = $10 + \text{livello dell'incantatore} + \text{modificatore di caratteristica}$
oggetto = 17

Il gruppo può sferrare i suoi attacchi magici in una qualsiasi combinazione di incantesimi e oggetti magici. La CD complessiva è data dalla somma delle singole CD. Per difendersi, l'idra ha diritto ad un tiro salvezza che deve essere maggiore o uguale all'attacco magico: Nel caso in cui l'idra ottenga 28, progettare un circuito che stabilisca quando l'idra viene colpita dall'attacco utilizzando un'opportuna rete logica minimizzata riportando il disegno del circuito e la tabella di verità completa.